

京楽（ビッグサプライズ）

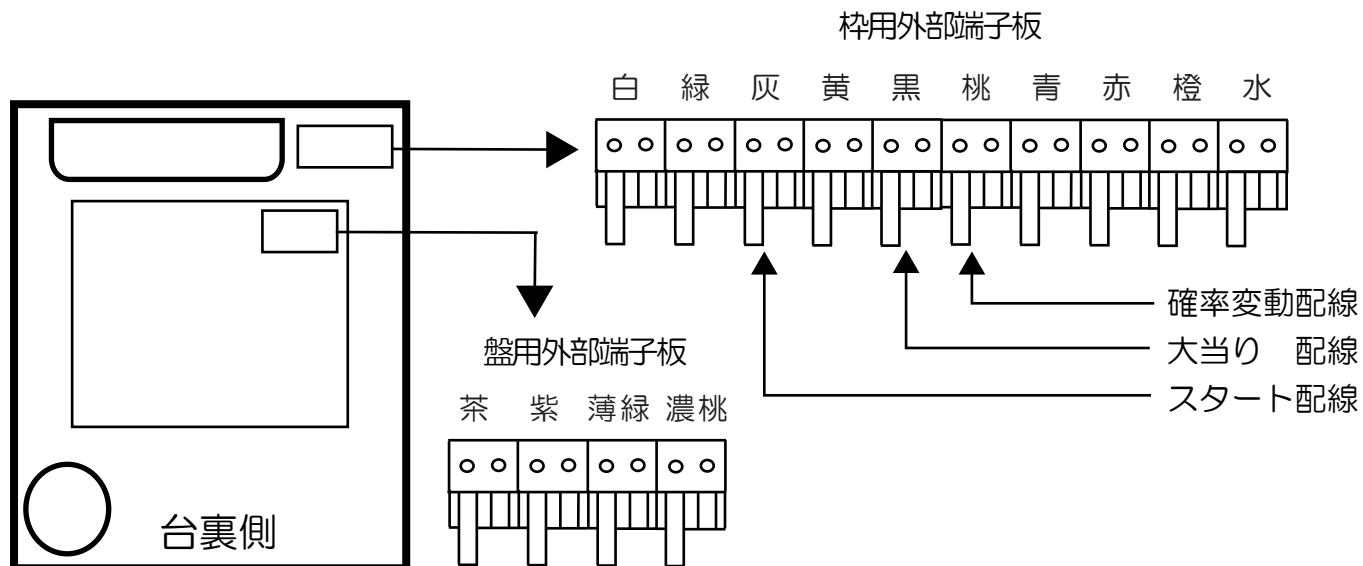
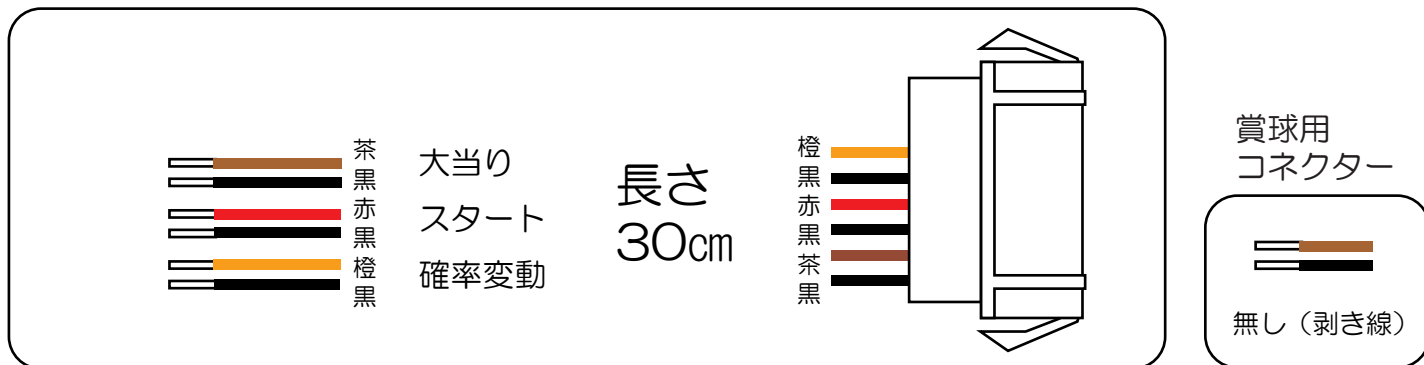

水戸黄門3 KL6

枠用外部端子板

- (白) 外部情報1 : 賞球（賞球実数）を出力します。
- (緑) 外部情報2 : 扉開放中に出力します。
- (灰) 外部情報3 : スタート時に出力します。
- (黄) 外部情報4 : 全始動口（スタート・電チュー）の入賞実数を出力します。
- (黒) 外部情報5 : 大当りに出力します。
- (桃) 外部情報6 : 確変、時短中に出力します。
- (青) 外部情報7 : 右上ゲートスイッチの通過実数を出力します。
- (赤) 外部情報8 : 異常信号（異常入賞、異常賞球、磁石エラー、RWMクリア等）検知時に出力します。※極性有り
- (橙) 外部情報9 : 賞球予定数を出力します。
(各賞球スイッチを通過し、合計10個毎に0.2秒出力します。)
- (水) 外部情報10 : 異常信号（Vアタッカーショート開放時の異常入賞）検知時に出力します。

盤用外部端子板

- (茶) 外部情報11 : 印籠RUSH（小当りアタッカー）の当選回数を出力します。
- (紫) 外部情報12 : 印籠RUSH（小当りアタッカー）の入賞実数を出力します。
- (薄緑) 外部情報13 : 異常信号【通常ときの右始動口（電チュー）入賞実数】を出力します。
- (濃桃) 外部情報14 : 右始動口（電チュー）の入賞実数を出力します。