

サミー (真焰)

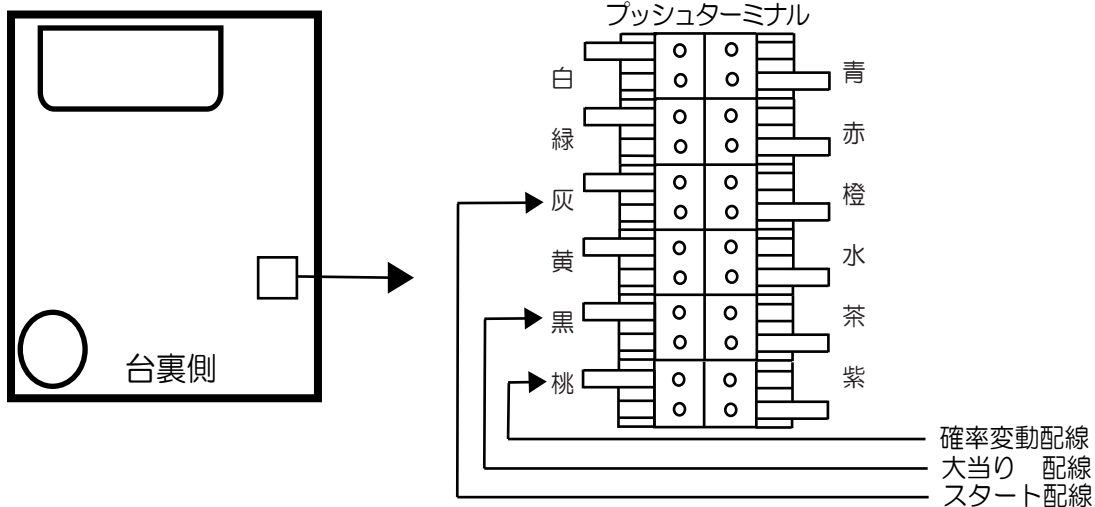
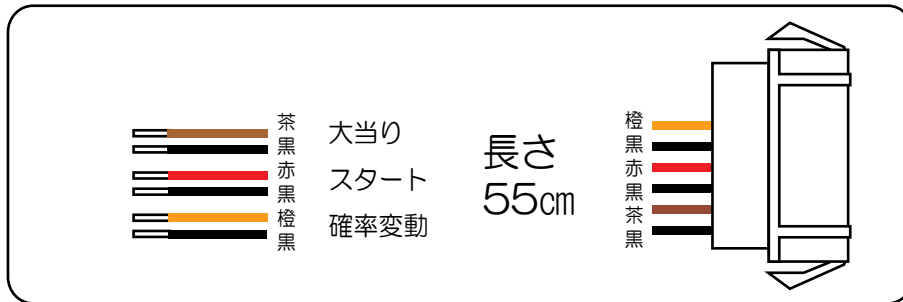

真北斗無双3 SFJ

- CN1 (白) 賞球 : 賞球が10個払い出される度に0.128秒間信号を出力。
- CN2 (緑) 扉・枠開放 : 「ガラス枠セット」「ブラ枠」が開放している間信号を出力。
- CN3 (灰) 図柄確定回数 : 特別図柄1又は特別図柄2の変動1回につき0.128秒間信号を出力。
但し、信号が連続しないように0.128秒間隔をあけて出力。
- CN4 (黄) 始動口 : 始動口1入賞毎又は始動口3入賞毎【普通電動役物(電チュー)作動から終了後1.02秒間】に0.128秒間信号を出力。
- CN5 (黒) 当り 1 : 全ての大当りの間信号を出力。
- CN6 (桃) 当り 2 : 全ての大当りの+全小当りの間又は電サボ中の間又は、特図2の保留が0個以外、かつ特図2が変動待機中以外、特別電動役物1の作動に係わる当り開始デモ開始から当り終了デモ終了までの間に信号を出力。
- CN7 (青) 当り 3 : 3R大当りの間信号を出力。
- CN8 (赤) 当り 4 : 10R大当りの間信号を出力。
- CN9 (橙) 当り 5 : 全ての大当りの間、もしくは電源立ち上げ又は大当り終了後、規定回数を経て遊びタイム突入時、電サボ開始から2秒間信号を出力。
但し、出力された本信号が連続しないよう0.128秒の間隔をあけて出力。
- CN10 (水) アウトカウント : 遊技球がアウトカウントスイッチを10個通過する度に0.128秒間出力。
但し、出力された本信号が連続しないよう0.128秒の間隔をあけて出力。
- CN11 (茶) メイン賞球 : 入賞時に賞球予定数を計算し、賞球予定数10個毎に0.128秒間信号を出力。
但し、出力された本信号が連続しないよう0.128秒の間隔をあけて出力。
- CN12 (紫) セキュリティ : 下記の状態の間信号を出力。
 - ・RWMクリア後30秒間
 - ・磁気センサ異常の検出から電源「OFF」までの間
 - ・断線短絡電源異常の検出から電源「OFF」までの間
 - ・電波センサ異常の検出から電源「OFF」までの間
 - ・通信線異常の検出から解除までの間

設定キー操作又は遊戯停止条件のいずれかの度に信号を出力します。

- ・設定切り替え開始から終了後30秒間
- ・設定確認開始から終了後0.1秒間
- ・設定キー操作の検出から解除までの間

異常センサ検知の度に0.128秒間信号を出力。

但し、出力された本信号が連続しないよう0.128秒の間隔をあけて出力。

- ・入球通過時間異常
- ・始動口2無効入賞
- ・上大入賞口無効入賞
- ・下大入賞口無効入賞
- ・特定領或無効通過
- ・排出球無効通過
- ・排出球超過異常

電サボ未動作時、始動口2スイッチ検知の度に0.128秒間信号を出力。

但し、電サボ作動時に作動した普通電動役物の作動終了後1.02秒までに電サボの作動が終了した場合は出力しません。また、出力された本信号が連続しないよう0.128秒の間隔をあけて出力。