

サミー (闘神)

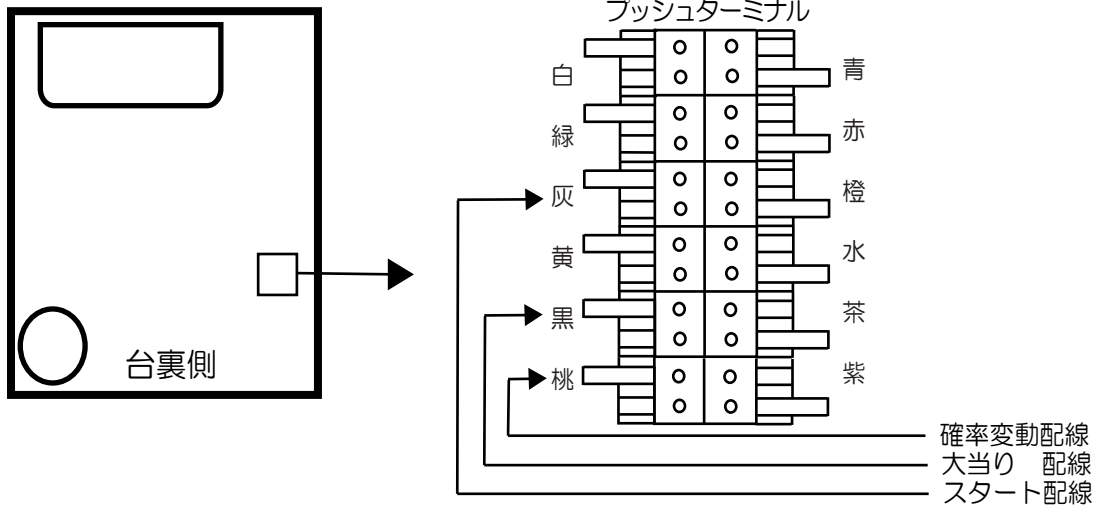
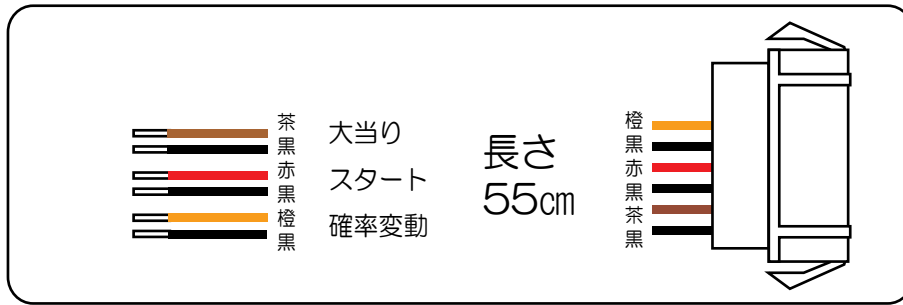

物語セカンドシーズン GEE

- CN1 (白) 賞球 : 賞球が10個払い出される度に0.128秒間信号を出力。
 CN2 (緑) 扉・枠開放 : 「ガラス枠」「プラ枠」が開放している間信号を出力。
 CN3 (灰) 図柄確定回数 : 特別図柄1又は特別図柄2の変動1回につき0.128秒間信号を出力。
 CN4 (黄) 始動口 : 始動口1入賞毎又は始動口2入賞毎【普通電動役物(電チュー)作動から終了後3秒間】に0.128秒間信号を出力。
 CN5 (黒) 当り 1 : 全ての大当りの間信号を出力。
 CN6 (桃) 当り 2 : 全ての大当りの間+時短中に信号を出力。
 CN7 (青) 当り 3 : 図柄当り中に信号を出力。
 CN8 (赤) 当り 4 : 10R大当りの間信号を出力。
 CN9 (橙) 当り 5 : 全ての大当りの間、もしくは【電源立ち上げ又は大当り終了後、規定回転数を経て遊タイムに突入した時】信の電サボ開始から0.128秒間出力。
 CN10 (水) アウトカウント : 遊技球がアウトカウントスイッチを10個通過する度に0.128秒間出力。但し、信号が連続しないように0.128秒間隔を空けて出力。
 CN11 (茶) メイン賞球 : 入賞時に賞球予定数を計算し、賞球予定数10個毎に0.128秒間信号を出力。但し、出力された本信号が連続しないように0.128秒の間隔を空けて出力。
 CN12 (紫) セキュリティ : 下記の状態の間信号を出力。
 ・RWMクリア後30秒間
 ・磁気センサ異常の検出から電源「OFF」までの間
 ・断線短絡電源異常の検出から電源「OFF」までの間
 ・電波センサ異常の検出から電源「OFF」までの間
 ・通信線異常の検出から解除までの間

設定キー操作又は遊戯停止条件のいずれかの度に信号を出力します。

- ・設定切り替え開始から終了後30秒間
- ・設定確認開始から終了後0.1秒間
- ・設定キー操作の検出から解除までの間
- ・RWM異常の検出から電源「OFF」までの間
- ・設定切り替え異常・設定値異常の検出から電源「OFF」までの間

異常センサ検知の度に0.128秒間信号を出力。

ただし、出力された本信号が連続しないよう0.128秒の間隔を空けて出力。

なお、異常センサ検知とは下記の通りになります。

- ・入球通過時間異常
- ・始動口2無効入賞
- ・下大入賞口無効入賞
- ・上大入賞口無効入賞

電サボ(特別図柄表示装置の変動時間短縮機能)未作動時、始動口2スイッチ検知の度に0.128秒間信号を出力。ただし、電サボ作動時に作動した普通電動役物の作動終了後1.02秒までに電サボの作動が終了した場合は出力しません。また、出力された本信号が連続しないよう0.128秒の間隔を空けて出力。